

CLASIFICACIÓN:	Mobiliario Urbano	MODELO:	Banco Libro
-----------------------	-------------------	----------------	-------------

Características Técnicas

Tipo Hormigón	HA-30N/mm ²		
Tipo de Cemento	CEM II 42,5 R		
Armadura	B 500 S		
Acabado	Liso antigrafiti o sin tratar.		
Color	Consultar carta de colores. (Pulse Aquí)		
Dimensiones (mm.)	2000 x 815 x 909	Tolerancias (mm.)	± 5
Peso (Kg.)	1500		
Fijación	Apoyado sin anclaje o mediante resina epoxi.		
Manipulación	Mediante horquillas elevadoras o eslingas de poliéster.		
Observaciones	-		

909 mm.

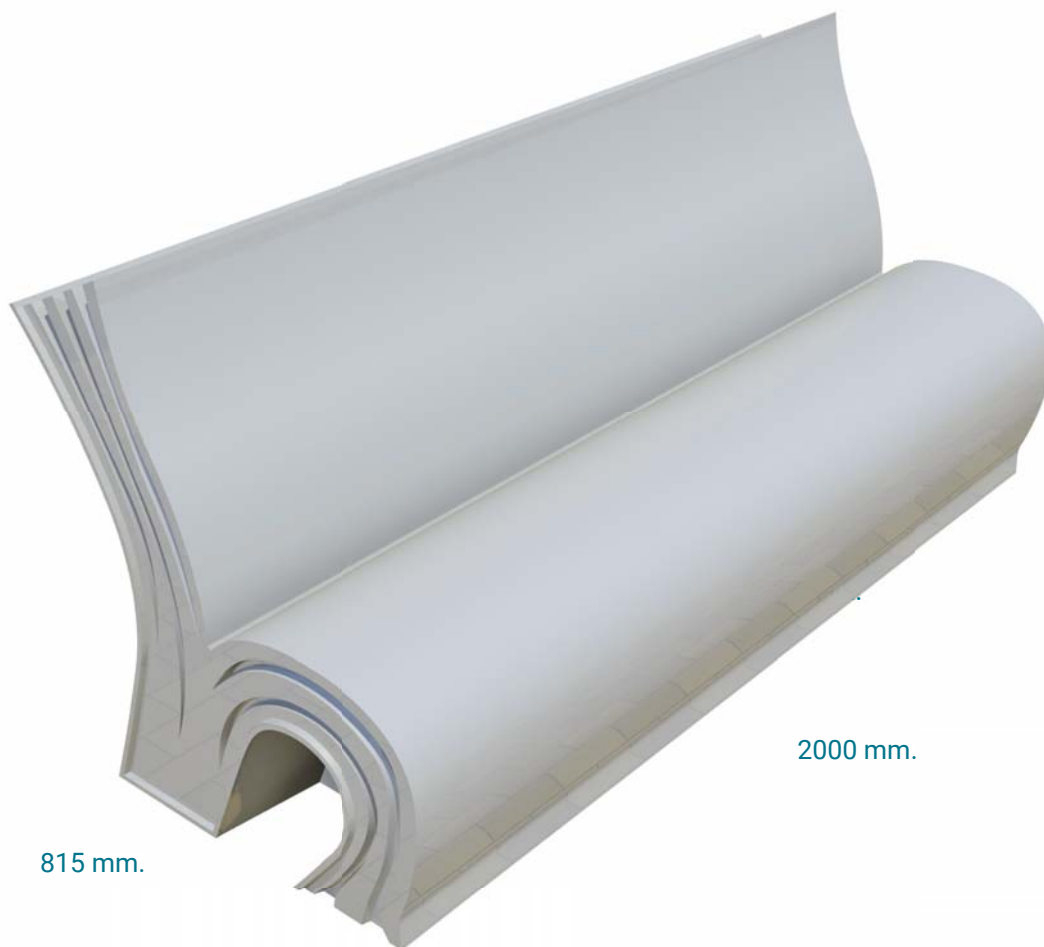

815 mm.

2000 mm.

NOTA

Se realiza control de calidad interno en laboratorio de fábrica y externo a través de laboratorios de ensayos homologados.

Montalbán y Rodríguez S.A. tiene implantado un sistema de gestión de la calidad según Norma UNE-EN ISO 9001:2015.

Las especificaciones indicadas en esta ficha pueden sufrir modificaciones como consecuencia de cambios en la normativa vigente o bien por la mejora de alguna de sus características.



CLASIFICACIÓN:

Mobiliario Urbano

MODELO:

Banco Libro

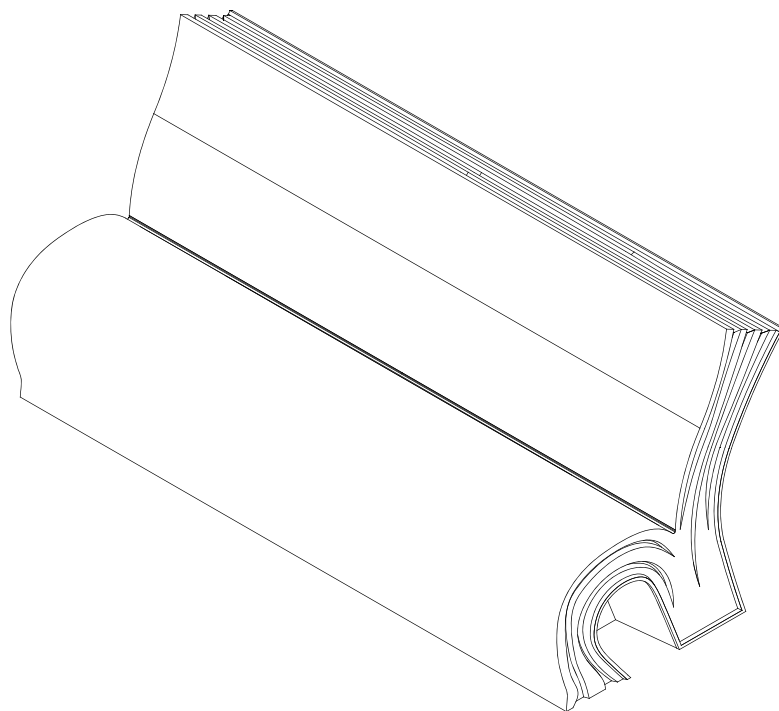
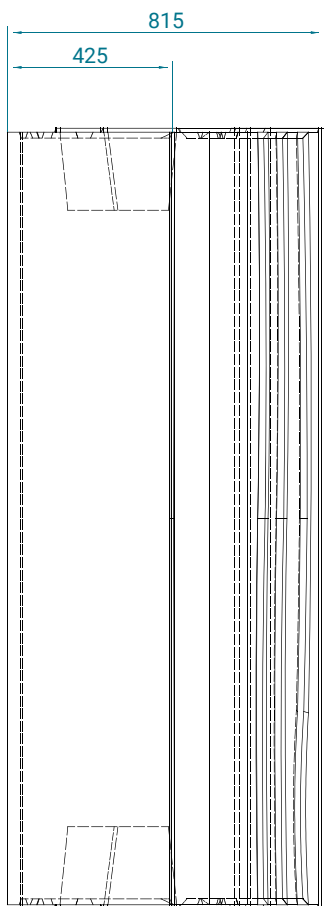
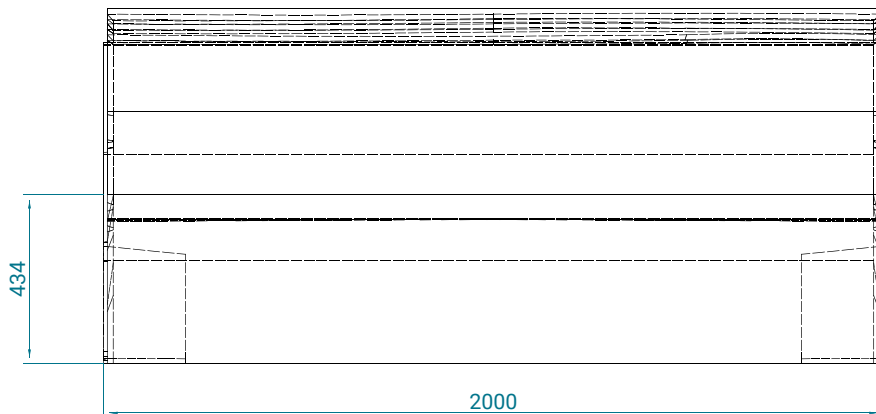
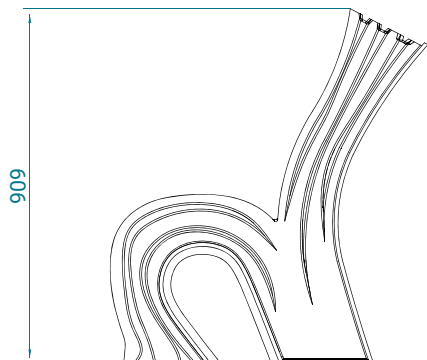

NOTA

Se realiza control de calidad interno en laboratorio de fábrica y externo a través de laboratorios de ensayos homologados.

Montalbán y Rodríguez S.A. tiene implantado un sistema de gestión de la calidad según Norma UNE-EN ISO 9001:2015.

Las especificaciones indicadas en esta ficha pueden sufrir modificaciones como consecuencia de cambios en la normativa vigente o bien por la mejora de alguna de sus características.



CLASIFICACIÓN:	Mobiliario Urbano	MODELO:	Banco Libro
-----------------------	-------------------	----------------	-------------

Ejemplo de decorado



NOTA

Se realiza control de calidad interno en laboratorio de fábrica y externo a través de laboratorios de ensayos homologados.

Montalbán y Rodríguez S.A. tiene implantado un sistema de gestión de la calidad según Norma UNE-EN ISO 9001:2015.

Las especificaciones indicadas en esta ficha pueden sufrir modificaciones como consecuencia de cambios en la normativa vigente o bien por la mejora de alguna de sus características.



CLASIFICACIÓN:

Mobiliario Urbano

MODELO:

Banco Libro

Ejemplo de montaje

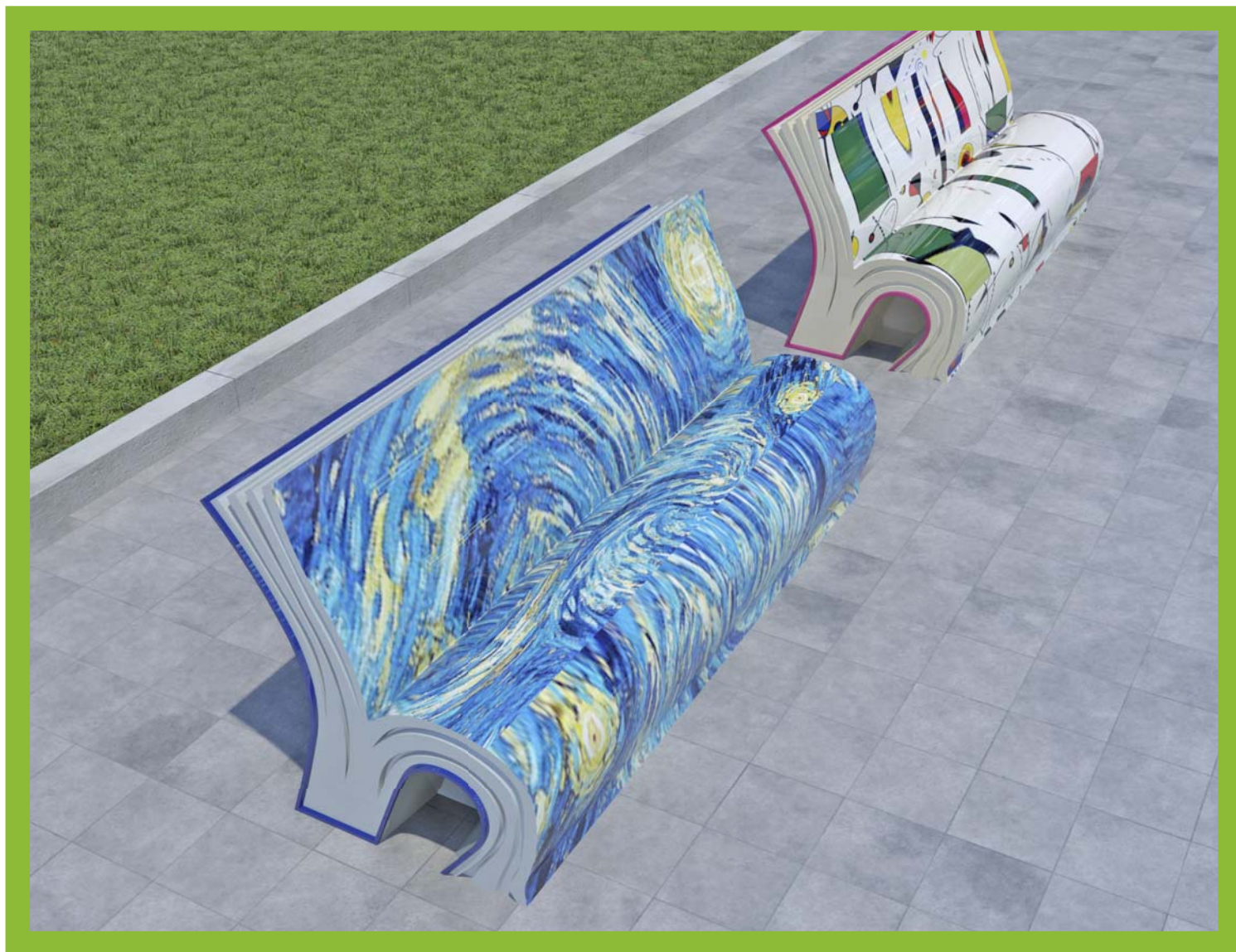

NOTA

Se realiza control de calidad interno en laboratorio de fábrica y externo a través de laboratorios de ensayos homologados.

Montalbán y Rodríguez S.A. tiene implantado un sistema de gestión de la calidad según Norma UNE-EN ISO 9001:2015.

Las especificaciones indicadas en esta ficha pueden sufrir modificaciones como consecuencia de cambios en la normativa vigente o bien por la mejora de alguna de sus características.

